

# INSTRUKCJA MONTAŻOWA ( DIN 3859-2)

## Assembly instructions (DIN 3859-2)

You decided for CONEXA tube couplings because you attach great importance to continue operational reliability. Another argument for CONEXA is rational assembly of the tube couplings.

### Montaż

1

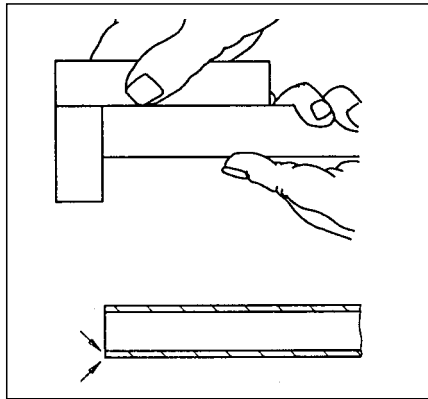

Przetnij prostopadłe rurę

Usuń lekko "zadziory" w zewnętrznej i wewnętrznej krawędzi rury - nie stępiaj rury

Oczyść

z  
Cut the pipe square.

Lightly deburr inside and outside tube edge – do not temper.

Clean

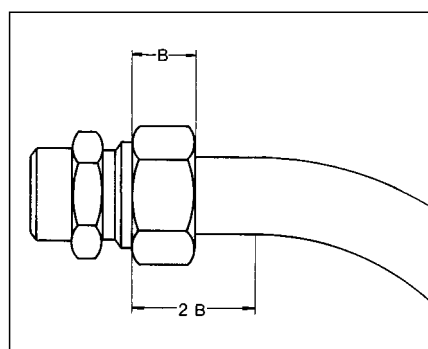
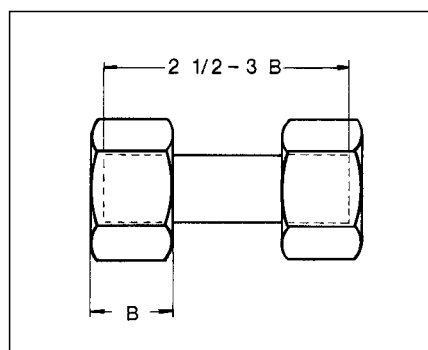

Minimalna długość prostego odcinka kończącego rurę powinna być równa 3-krotnej wysokości nakrętki ( B )  
Minimalna długość prostego odcinka rurę przed zgięciem powinna być równa 2-krotnej wysokości nakrętki ( B )

Minimum length of straight tube end: 3x height of the nut ( B ).

Minimum length of straight tube end before bending the pipe: 2x height of the nut.

2

Zwilż środkiem smarującym pierścienia zacinający, gwint korpusu złącza oraz wewnętrzny gwint nakrętki :  
Olejem roślinnym w przypadku stali węglowej CONEXA-BIOFLUID w przypadku stali kwasoodpornej

Spray cutting ring, thread cone of the coupling, and the internal thread of the nut with lubricant:  
vegetable oil for carbon steel  
CONEXA-BIOFLUID for stainless steel

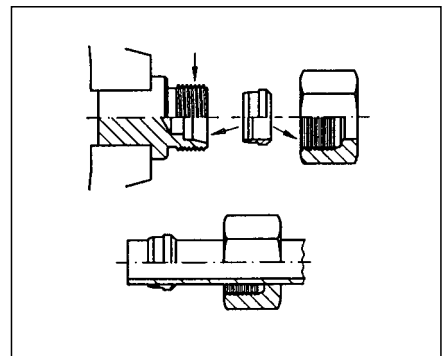

Wsuń na zakończenie rury we właściwej kolejności nakrętkę oraz pierścienia zacinający.

### UWAGA !

Zwróć uwagę czy pierścienia zacinający jest właściwie skierowany

Slip the cutting ring and nut into the correct position on the end of the tube.

### Attention!

Look at the right position of the cutting ring.